

### Girmotor

SEW 0,37 kW  
Andre fabrikat på bestilling

### Rotor

AISI 316, 304

### Rørtrau

AISI 316, 304

### Leveringstid

8-10 uker

### Applikasjoner

Gjenvinning  
Slakteri  
Landbruk  
Fiskeri

## VÅGEN SKRUEPRESSE – VSP 150

Mekanisk avvanning er den mest energieffektive metoden for å skille væske fra tørrstoff.

VSP 150 er slitesterk og lett å vedlikeholde. Til pressen leveres hullsil avhengig av massen som skal avvannes. Hullsil med lysåpning fra 3 mm-8 mm.

Vi kan også levere startapplikasjonene du trenger, alt iht. maskindirektivet og eventuelt ATEX. Enkel start/stopp, eller frekvensstyring, for optimal drift med ulike masser.

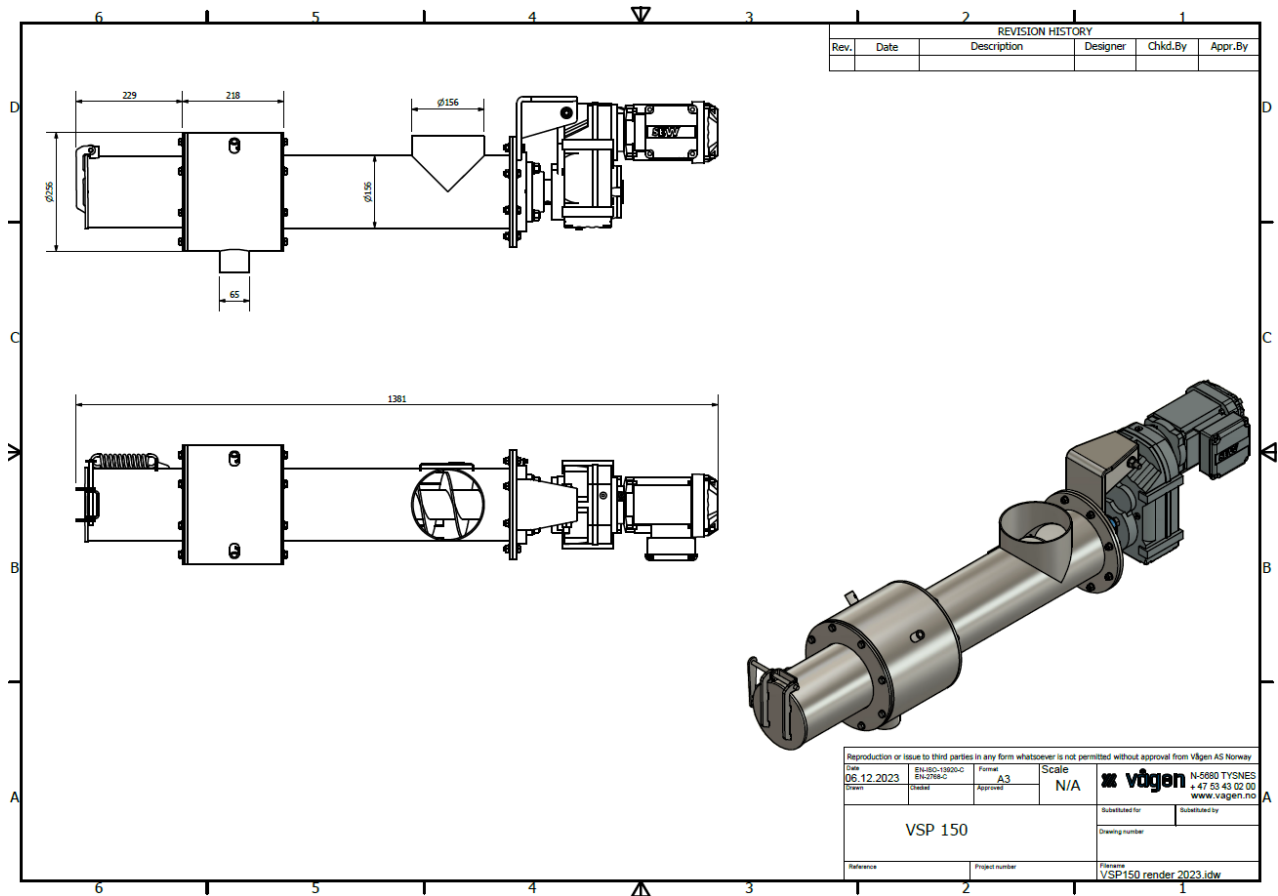

## GENERELL INFORMASJON

- Standard komponenter.
- Energieffektive drivenheter fra SEW Eurodrive med høy kvalitet.
- Avvanning med lavt energiforbruk.
- Produsert i syrefast og næringsmiddel-godkjent materiale AISI 316 eller andre materialer etter ønske.
- Ombyttbare siler, hullsil med tilpasset lysåpning.
- Tilkobling for automatisk spyling og rengjøring av sil og silkasse.
- CE merket og iht. maskindirektivet.
- Kompakte byggemål.
- Tørrstoffinnhold 25-35% TS
- Justerbart fjærbelastet mottrykk
-